

# Twin

Tehoalue 80 kW – 1993 kW

Kaksiliekkipolttimia (paitsi malli Twin 13)

Toimii vaihtoehtoisesti kahdella eri polttoaineella, kevytöljy ja kaasu

Soveltuvat ylipaineekattiloihin

Kaasuplogissa paineenalennin, tehonsäätö- ja turvaventtiili sekä suodatin

Venttiilin vuodonilmaisim malleissa Twin 120/2 – 180/2

Alhaiset päästöt

Sähköinen ilmapellin säätömoottori

Tasaisella ilman jaolla saadaan aikaan optimaalinen palamistulos

Ääntä eristävä suojakotelo malleissa Twin 13, Twin 50/2 – 70/2

Pienikokoisia



## Asennus ja huolto

Helppo asentaa yleismallisella liukuvalla laipalla

Komponentteihin pääsee helposti käsiksi

## Varusteet

Öljyletkut ja suuttimet sekä laipan tiiviste

## Tekniset tiedot

Malli	Kulutus kg/h	Kulutus m <sup>3</sup> /h	Lämmitysteho kW		Lämmitysteho kcal/h		Moottori	Sähkösyöttö V/Hz	Kaasuplogin liitos
			Min.	Max.	Min.	Max.			
Twin 13-E	6,3-13,8	8,1-16,5	80,7	163,7	69,40	140,782	185 W	230/50 1-v.	1"
Twin 50/2-E	14,3-45,8	18,0-57,5	170,2	543,1	146,37	467,000	1100 W	230/400-50	1 1/2"
Twin 70/2-E	18,0-59,4	22,5-74,6	213,0	705,0	183,19	606,270	1500 W	230/400-50	DN65
Twin 120/2-E	40,0-113,8	47,7-135,8	474,4	1350,0	407,984	1161,00	3000 W	230/400-50	DN65
Twin 180/2-E	50,4-168,0	60,1-200,5	598,0	1993,0	514,28	1713,98	4800 W	230/400-50	DN80

## Paineikäyrät

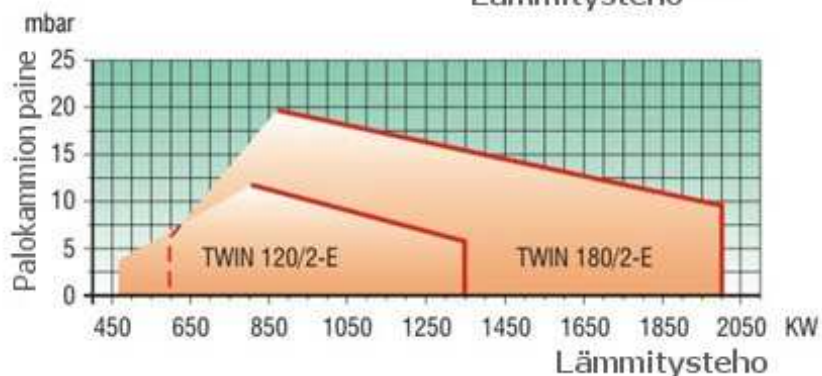
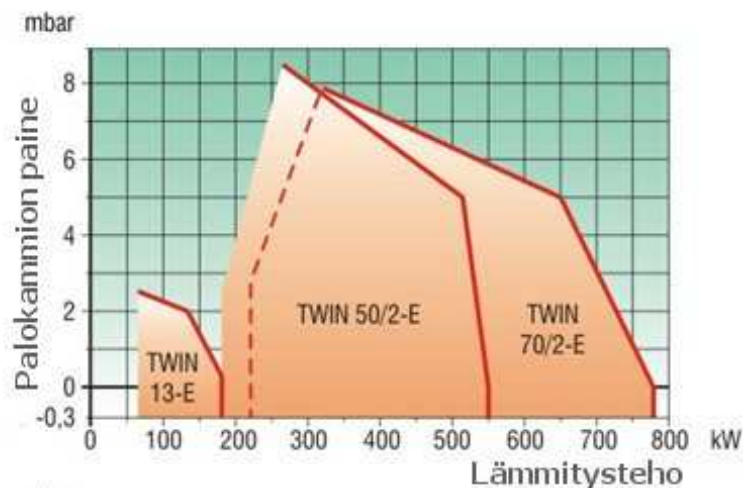

Malli	Calib	Paine maakaasu	Paine max.
Twin 13-E	1"	20	200
Twin 50/2-E	1 1/2"	20	360
Twin 70/2-E	DN65	20	360
Twin 120/2-E	DN65	48	800
Twin 180/2-E	DN80	27	200

### Mitat

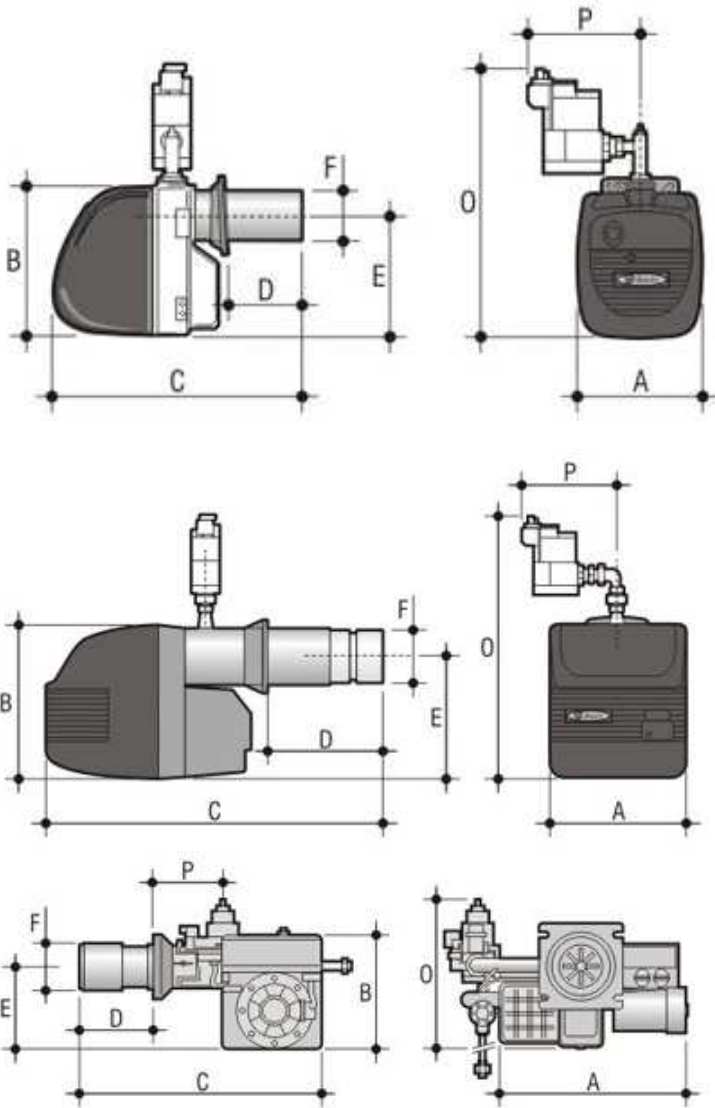

Malli	A mm	B mm	C mm	D mm	E mm	F mm	DIMO	DIMP
Twin 13-E	275	340	675	60+275	274	114	575	220
Twin 50/2-E	420	420	1070	200+400	392	170	960	350
Twin 70/2-E	420	490	1110	200+400	392	170	1100	600
Twin 120/2-E	760	525	1205	480	380	230	735	525
Twin 180/2-E	760	525	1355	490	380	320	760	540

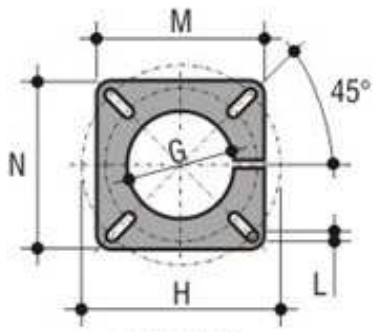

**TWIN 13-E**

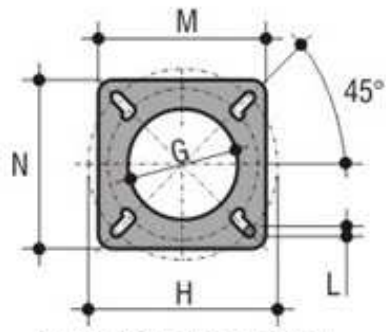

**TWIN 50/2-E - TWIN 70/2-E  
TWIN 120/2-E - TWIN 180/2-E**

Malli	G mm	H mm	L mm	M mm	DIMN
Twin 13-E	120	110+150		180	180
Twin 50/2-E	180	225+282		230	230
Twin 70/2-E	180	225+282		230	230
Twin 120/2-E	235	200		290	290
Twin 180/2-E	335	300		370	370